

MADE BY MONDOLFO FERRO

# MT2330 - MT2350

EASY ALU



150 kg



automotive service equipment

# MT2330 - MT2350

## EASY ALU

Le equilibratrici elettroniche a ruota smontata **MT2350** ed **MT2330** sono state realizzate per rispondere alle esigenze dell'operatore professionista, che lavora prevalentemente su ruote camion e autobus. Esse permettono comunque di operare tranquillamente su ruote di furgoni, vetture e fuoristrada utilizzando gli appositi programmi ed accessori.

*The electronic wheel balancers with demounted wheel **MT2350** and **MT2330** have been created to meet the requirements of the professional working mainly on truck and bus. These wheel balancers allow you to work with confidence on the wheels of vans, cars and off-roads using the relative programmes and accessories.*

Il **sollevatore pneumatico integrato**, di serie su tutta la gamma di equilibratrici camion Mondolfo Ferro, permette di applicare il cerchio sull'apposita flangia in modo rapido e preciso, senza alcuna fatica da parte dell'operatore.

*The **built-in pneumatic lifter**, a standard feature on the whole Mondolfo Ferro truck wheel balancer range, allows the rim to be applied on the flange quickly and precisely, with no effort for the operator.*



**1. Il sollevatore pneumatico è integrato**, dispone di un sistema di comando ergonomico e permette di lavorare senza fatica con ruote **fino a 150 kg**.

Il **freno pneumatico** rallenta la ruota al termine della misura e blocca l'albero per facilitare l'apposizione dei pesi di equilibratura.

*The **pneumatic lifter is built-in**, it has an ergonomic control system which means that wheels weighing **up to 150 kg** can be managed with no effort.*

*The **pneumatic brake** slows the wheel when measuring is finished and locks the shaft making it easier to position the balancing weights.*

**2. Il doppio display LCD** e la **tastiera soft-touch** sono intuitivi e facili da utilizzare.

*The **double LCD display** and **soft-touch keypad** are user-friendly.*



**3. L'albero con diametro 46 mm** garantisce precisione ed affidabilità. Sono presenti **programmi di equilibratura dinamica, statica e ALU**.

È possibile scegliere fra un'ampia gamma di accessori auto e camion per il centraggio ed il bloccaggio ruota (a richiesta).

*The **shaft with a 46 mm diameter** ensures precision and reliability. **Dynamic, Static and ALU balancing programmes** are included.*

*There is a wide range of car and truck accessories to choose from for centring and locking the wheel (upon request).*



## MT2350

MOTOR

L'equilibratrice elettronica a display digitale **MT2350** è il **modello professionale** della gamma equilibratrici ruote camion. La macchina è **motorizzata**, compatta, facile da usare ed affidabile.

*The electronic digital display wheel balancer **MT2350** is the **professional model** in the truck wheel balancer range.*

***The machine is motorised**, compact, easy to use and reliable.*

## MT2330

MANUAL

La versione a **lancio manuale**, modello **MT2330**, è **particolarmente adatta per il servizio mobile** su strada grazie alle ridotte dimensioni ed alla possibilità di alimentazione a 12V.

*The **manual spin version**, model **MT2330** is particularly suitable for moving-around service on the road thanks to its compact size and because it can be powered at 12V.*



### Dotazione Equipment



La maniglia laterale e la ruota sul basamento permettono di spostare facilmente l'equilibratrice e di lavorare su più postazioni di lavoro.  
*The side handle and wheel on the base make it possible to move the wheel balancer easily and to work on different work stations.*

### Caratteristiche Features

- ✓ **Bassa velocità di equilibratura** per ridurre i tempi di lancio, limitare i rischi dovuti ad organi in rotazione e consentire un risparmio energetico.
- ✓ **Acquisizione dei dati di squilibrio a velocità variabile**
- ✓ **Visore digitale luminoso con doppio display**
- ✓ **Tastiera semplice e intuitiva**
- ✓ **Ampia scelta di programmi** per un uso semplice ed immediato della macchina
- ✓ **La base è dotata di 3 ruote**, di cui una pivotante, che rendono la macchina estremamente maneggevole e facile da spostare consentendo all'operatore di prelevare la ruota da equilibrare direttamente dall'autocarro.
- ✓ **Low balancing speed** reduces spin times, reduces the risks due to rotating elements and allows energy saving.
- ✓ **Imbalance data acquisition at variable speed**
- ✓ **Bright dual digital display**
- ✓ **Easy-to use and user-friendly keyboard**
- ✓ **Wide range of programs** for an easy and immediate use of the machine
- ✓ **The base includes 3 wheels**, one of these is pivoting. Therefore the machine is extremely handy and easy to move, so that the operator can take the wheel to be balanced directly from the truck.

**Dati tecnici** Technical data

Alimentazione Supply voltage	230 V / 1 Ph/50 Hz 115 V / 1 Ph/50 Hz
Potenza complessiva Power draw	160 W (MT2350) 10 W (MT2330)
Diametro albero Shaft diameter	46 mm
Pressione di alimentazione pneumatica Pneumatic air supply pressure	6 ÷ 15 bar
Livello di rumorosità Noise level when running	< 70 dB (A)
Peso macchina Machine weight	146 kg (MT2350) 133 kg (MT2330)

**Campo di lavoro per ruote da autovetture**  
Car wheel parameter

Sensibilità di lettura Readout accuracy	1 gr
Valore max. di squilibrio calcolato Max. unbalance value calculated	999 gr
Diametro cerchio Rim diameter	8" ÷ 20"
Larghezza cerchio Rim width	1,5" ÷ 22"
Peso max. ruota Max. wheel weight	65 kg
Tempo medio di misura Average measuring time	6 s

**Campo di lavoro per ruote da autocarro**  
Truck wheel parameter

Sensibilità di lettura Readout accuracy	1 gr
Valore max. di squilibrio calcolato Max. unbalance value calculated	999 gr
Diametro cerchio Rim diameter	12" ÷ 28"
Larghezza cerchio Rim width	4" ÷ 20"
Peso max. ruota Max. wheel weight	150 kg
Tempo medio di misura Average measuring time	16 s

**Accessori optional** Optional accessories



**GTM -> 802245933**  
Ghiera fissaggio ruote  
Ring nut for securing wheel



**GTR -> 802443938**  
Ghiera rapida fissaggio ruote  
Quick ring nut for securing wheel

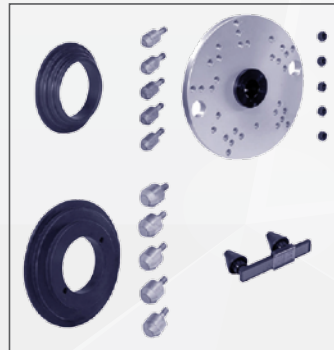

**ART -> 802239637**  
Centraggio professionale per ruote camion  
Professional centering accessory for truck wheels



**ARU -> 802247782**  
Accessorio base di centraggio per ruote auto  
Basic centering accessory for car wheel



**KCT -> 802245159**  
Gruppo coni centraggio ruote da autocarri  
Set of cones for truck wheel centering

Per maggiori informazioni consultare il catalogo accessori completo  
For further information, consult the complete accessories catalogue

**Dimensioni** Dimensions

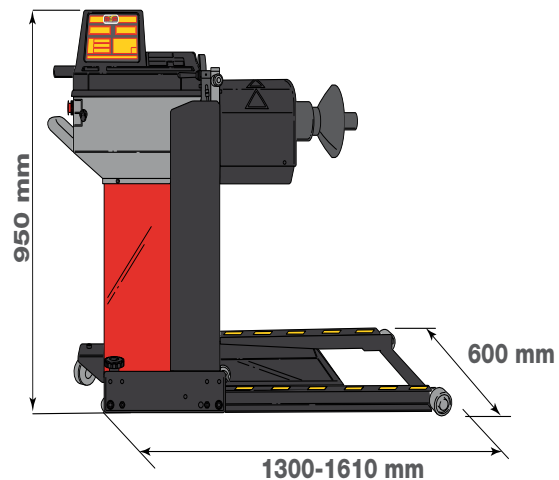

by Marketing - Cod. DPMF00181C - I - UK - 03/2020.

L'azienda si riserva di modificare le caratteristiche dei prodotti in qualsiasi momento. The company reserves the right to modify the technical specifications of its products at any time.